

ประเภทเงิน 11 บำนาญสมาชิก กบข.

การจัดฝึกอบรมการขอรับเงินบำนาญสมาชิก กบข. (ประเภทเงิน 11) สามารถสร้างข้อมูลสำหรับฝึกอบรมได้ 4 กลุ่ม

- กลุ่ม ข้าราชการ กลุ่มย่อย บำนาญ
- กลุ่ม ข้าราชการ กลุ่มย่อย เบี้ยหวัด
- กลุ่ม ข้าราชการเกษียณก่อนกำหนด กลุ่มย่อย บำนาญ
- กลุ่ม ข้าราชการเกษียณก่อนกำหนด กลุ่มย่อย เบี้ยหวัด

ผังแสดงกลุ่มการจัดฝึกอบรม

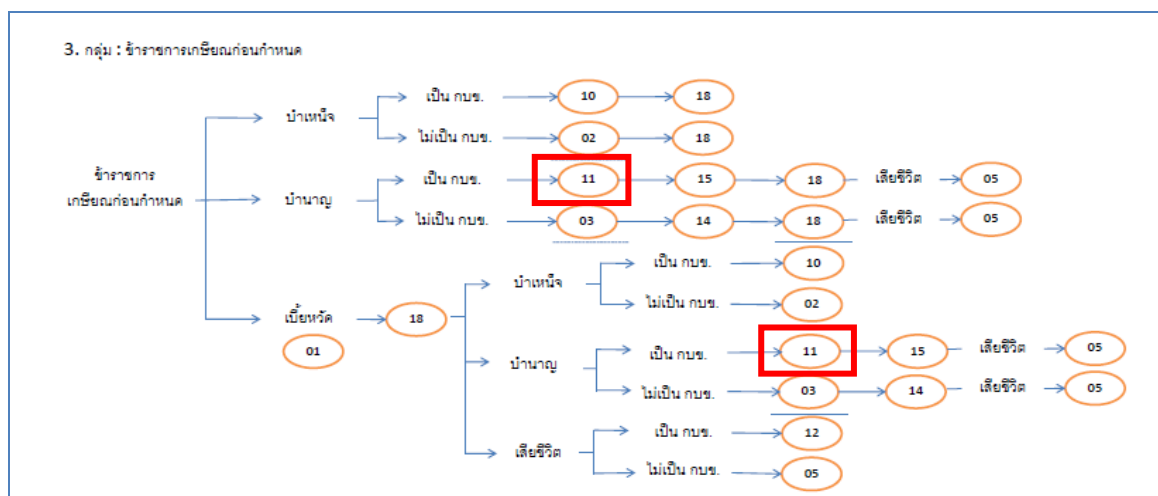
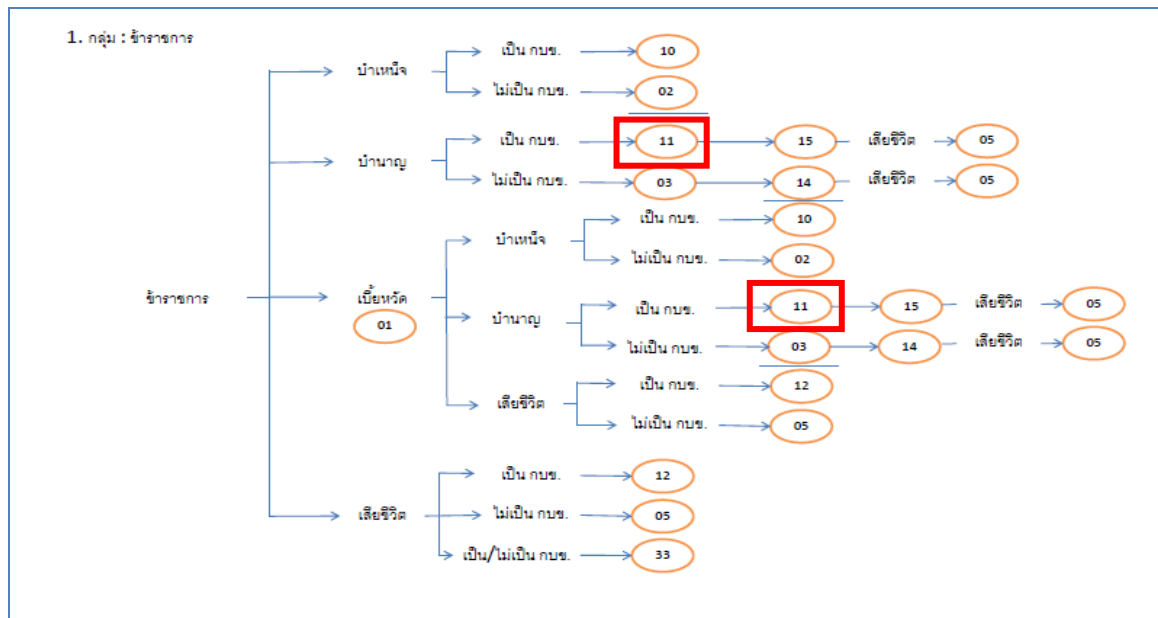

ในการจัดฝึกอบรม **ประเภทเงิน 11 บำนาญสมาชิก กบข.** จะต้องจัดฝึกอบรมที่ละกลุ่มการจัด

ฝึกอบรม คือ จะจัดฝึกอบรม **กลุ่ม** ข้าราชการ **กลุ่มย่อย** บำนาญ ก่อนหรือหลังการจัดฝึกอบรม **กลุ่ม** ข้าราชการ **กลุ่มย่อย** เบี้ยหวัด หรือ **กลุ่ม** ข้าราชการเกษียณก่อนกำหนด **กลุ่มย่อย** บำนาญ หรือ **กลุ่ม** ข้าราชการเกษียณก่อนกำหนด **กลุ่มย่อย** เบี้ยหวัด ก็ได้ หรือจัดฝึกอบรมเพียงกลุ่มใดกลุ่มหนึ่งกลุ่มเดียวก็ได้ ให้เป็นไปตามความประสงค์ของผู้จัด (วิทยากร) เมื่อเลือกฝึกอบรมกลุ่มใดจะต้องฝึกอบรมเรียงตามลำดับตามผังการจัดฝึกอบรม หลังจากจบการฝึกอบรมประเภทเงิน 11 บำนาญสมาชิก กบข. แล้วสามารถฝึกอบรมประเภทเงิน 14, 15, 05 บำเหน็จดำรงชีพ บำเหน็จตกทอดต่อไปได้

ขั้นตอนการฝึกอบรม

1. ผู้จัดฝึกอบรมเข้าระบบการจัดฝึกอบรมเชิงปฏิบัติการ โปรแกรมจัดเตรียมข้อมูลสำหรับฝึกอบรม (TRSI0010) เพื่อสร้างข้อมูลสำหรับฝึกอบรม (ขั้นตอนการสร้างข้อมูลสำหรับฝึกอบรมและล้างข้อมูลหลังฝึกอบรมเสร็จสิ้น หน้า ที่ 14-18) หลังจากเตรียมข้อมูลเรียบร้อยแล้ว จึงเริ่มการบรรยายและแสดงวิธีปฏิบัติงานในระบบแก่ผู้เข้ารับการฝึกอบรม ตามขั้นตอนต่อไปนี้
 2. เข้าระบบทะเบียนประวัติ
 - 2.1 นายทะเบียน
 - 2.1.1 บันทึกทะเบียนประวัติ (วิธีปฏิบัติงานในระบบที่ใช้กับทุกกลุ่มการฝึกอบรม หน้า ที่ ก-11)
 3. เข้าระบบงานบำเหน็จบำนาญ
 - 3.1 ส่วนราชการผู้ขอ
 - 3.1.1 ลงทะเบียนรับ (วิธีปฏิบัติงานในระบบที่ใช้กับทุกกลุ่มการฝึกอบรม หน้า ที่ ก-12)
 - 3.1.2 บันทึกแบบขอรับ (ประเภทเงิน 11 บำนาญสมาชิก กบข.)
 - 3.1.3 บันทึกส่งข้อมูล (วิธีปฏิบัติงานในระบบที่ใช้กับทุกกลุ่มการฝึกอบรม หน้า ที่ ก-16)
 - 3.1.4 ตรวจสอบการตีกลับแบบขอรับ (วิธีปฏิบัติงานในระบบที่ใช้กับทุกกลุ่มการฝึกอบรม หน้า ที่ ก-18)
 - 3.1.5 พิมพ์รายงานสรุปแบบคำขอ (วิธีปฏิบัติงานในระบบที่ใช้กับทุกกลุ่มการฝึกอบรม หน้า ที่ ก-21)
 - 3.2 กรมบัญชีกลาง
 - 3.2.1 บันทึกรับเรื่อง (วิธีปฏิบัติงานในระบบที่ใช้กับทุกกลุ่มการฝึกอบรม หน้า ที่ ก-24)
 - 3.2.2 บันทึกการตีกลับแบบขอรับ (วิธีปฏิบัติงานในระบบที่ใช้กับทุกกลุ่มการฝึกอบรม หน้า ที่ ก-26)
 - 3.2.3 บันทึกรับเอกสาร (วิธีปฏิบัติงานในระบบที่ใช้กับทุกกลุ่มการฝึกอบรม หน้า ที่ ก-29)
 - 3.2.4 พิมพ์รายงานการรับเรื่อง (วิธีปฏิบัติงานในระบบที่ใช้กับทุกกลุ่มการฝึกอบรม หน้า ที่ ก-31)

- 3.2.5 บันทึกอนุมัติส่งจ่าย (วิธีปฏิบัติงานในระบบที่ใช้กับทุกกลุ่มการฝึกอบรม หน้าที่ ก-33)
- 3.2.6 บันทึกยกเลิกอนุมัติส่งจ่าย (วิธีปฏิบัติงานในระบบที่ใช้กับทุกกลุ่มการฝึกอบรม หน้าที่ ก-35)
- 3.2.7 บันทึกลงนามในหนังสือส่งจ่าย ระดับหัวหน้าสาย - ส่วนบริหารการจ่ายเงิน 1-4 (วิธีปฏิบัติงานในระบบที่ใช้กับทุกกลุ่มการฝึกอบรม หน้าที่ ก-37)
- 3.2.8 บันทึกลงนามในหนังสือส่งจ่าย ระดับหัวหน้าฝ่าย - ส่วนบริหารการจ่ายเงิน 1-4 (วิธีปฏิบัติงานในระบบที่ใช้กับทุกกลุ่มการฝึกอบรม หน้าที่ ก-41)
- 3.2.9 บันทึกลงนามในหนังสือส่งจ่าย ระดับผู้อำนวยการส่วน - ส่วนบริหารการจ่ายเงิน 1-4 (วิธีปฏิบัติงานในระบบที่ใช้กับทุกกลุ่มการฝึกอบรม หน้าที่ ก-45)
- 3.2.10 บันทึกลงนามในหนังสือส่งจ่าย ระดับผู้อำนวยการส่วน - สำนักงานคลังเขต 1-9 (วิธีปฏิบัติงานในระบบที่ใช้กับทุกกลุ่มการฝึกอบรม หน้าที่ ก-49)
- 3.2.11 บันทึกลงนามในหนังสือส่งจ่าย ระดับคลังเขต - สำนักงานคลังเขต 1-9 (วิธีปฏิบัติงานในระบบที่ใช้กับทุกกลุ่มการฝึกอบรม หน้าที่ ก-53)
- 3.2.12 พิมพ์หนังสือส่งจ่าย (วิธีปฏิบัติงานในระบบที่ใช้กับทุกกลุ่มการฝึกอบรม หน้าที่ ก-57)
- 3.2.13 สอบถามบัตรกลาง (วิธีปฏิบัติงานในระบบที่ใช้กับทุกกลุ่มการฝึกอบรม หน้าที่ ก-60)
- 3.2.14 ลงทะเบียนหนังสือส่งออก (วิธีปฏิบัติงานในระบบที่ใช้กับทุกกลุ่มการฝึกอบรม หน้าที่ ก-66)
- 3.2.15 พิมพ์รายงานสรุปการลงทะเบียนหนังสือออก (วิธีปฏิบัติงานในระบบที่ใช้กับทุกกลุ่มการฝึกอบรม หน้าที่ ก-68)
- 3.2.16 พิมพ์รายงานการส่งจ่าย (วิธีปฏิบัติงานในระบบที่ใช้กับทุกกลุ่มการฝึกอบรม หน้าที่ ก-70)
- 3.2.17 พิมพ์รายงานตรวจสอบการอนุมัติส่งจ่าย (วิธีปฏิบัติงานในระบบที่ใช้กับทุกกลุ่มการฝึกอบรม หน้าที่ ก-72)
- 3.2.18 ปฏิทินการจ่ายประจำเดือน (วิธีปฏิบัติงานในระบบที่ใช้กับทุกกลุ่มการฝึกอบรม หน้าที่ ก-74)
- 3.3 ส่วนราชการผู้เบิก
 - 3.3.1 ลงทะเบียนขอเบิก (วิธีปฏิบัติงานในระบบที่ใช้กับทุกกลุ่มการฝึกอบรม หน้าที่ ก-77)
 - 3.3.2 บันทึกปรับปรุงข้อมูลสถานะการสอบสวนทางวินัย และต้องหากกระทำผิดทางอาญา (วิธีปฏิบัติงานในระบบที่ใช้กับทุกกลุ่มการฝึกอบรม หน้าที่ ก-81)

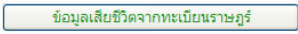
- 3.3.3 บันทึกส่งข้อมูลการขอเบิก (วิธีปฏิบัติงานในระบบที่ใช้กับทุกกลุ่มการฝึกอบรม หน้าที่ ก-84)
 - 3.3.4 พิมพ์รายงานสรุปการลงทะเบียนขอเบิก (วิธีปฏิบัติงานในระบบที่ใช้กับทุกกลุ่มการฝึกอบรม หน้าที่ ก-87)
 - 3.3.5 บันทึกเปลี่ยนแปลงเลขที่บัญชีธนาคาร (วิธีปฏิบัติงานในระบบที่ใช้กับทุกกลุ่มการฝึกอบรม หน้าที่ ก-91)
 - 3.3.6 อนุมัติแก้ไขบัญชีธนาคาร (วิธีปฏิบัติงานในระบบที่ใช้กับทุกกลุ่มการฝึกอบรม หน้าที่ ก-96)
 - 3.3.7 บันทึกค่าลดหย่อน (วิธีปฏิบัติงานในระบบที่ใช้กับทุกกลุ่มการฝึกอบรม หน้าที่ ก-99)
 - 3.3.8 บันทึกการนำส่งคืนคลัง (วิธีปฏิบัติงานในระบบที่ใช้กับทุกกลุ่มการฝึกอบรม หน้าที่ ก-103)
 - 3.3.9 Load ข้อมูลหนี้ตามแบบ สรจ.6 (วิธีปฏิบัติงานในระบบที่ใช้กับทุกกลุ่มการฝึกอบรม หน้าที่ ก-107)
 - 3.3.10 พิมพ์แบบ สรจ.7-8 (วิธีปฏิบัติงานในระบบที่ใช้กับทุกกลุ่มการฝึกอบรม หน้าที่ ก-113)
4. เมื่อบรรยายและแสดงวิธีปฏิบัติงานในระบบเสร็จแล้ว ให้ผู้เข้ารับการฝึกอบรมฝึกปฏิบัติงานในระบบตามขั้นตอน ตามข้อ 2-3 ที่เกี่ยวข้อง เมื่อฝึกปฏิบัติเสร็จสิ้นแล้วให้ทำการล้างข้อมูลสำหรับฝึกอบรม
 5. ผู้จัดการฝึกอบรมเข้าระบบการจัดฝึกอบรมเชิงปฏิบัติการ โปรแกรมจัดเตรียมข้อมูลสำหรับฝึกอบรม (TRSI0010) เพื่อล้างข้อมูลสำหรับฝึกอบรม (วิธีปฏิบัติงานในระบบที่ใช้กับทุกกลุ่มการฝึกอบรม หน้าที่ 14-18)
 6. หากประสงค์จะฝึกอบรมกลุ่มฝึกอบรมอื่นต่อไป ให้เริ่มขั้นตอนตั้งแต่ข้อ 1 ใหม่
 7. เมื่ออบรมประเภทเงินบำนาญสมาชิก กบข. (11) จบแล้ว จะอบรมเรื่องการขอรับเงินบำเหน็จดำรงชีพ กบข. ต่อ หรือ อบรมกรณีเสียชีวิต เพื่อรับบำเหน็จตกทอด ต่อไป ก็ทำการฝึกอบรมต่อได้ ยังไม่ต้องทำการล้างข้อมูล โดยให้บันทึกแบบขอรับประเภทเงินตามผังแสดงกลุ่มการจัดฝึกอบรมที่กำหนด ผู้ฝึกอบรมฝึกปฏิบัติงานในระบบตามขั้นตอน จนครบทุกขั้นตอนของประเภทเงินนั้นๆ กรณีเสียชีวิตแล้วจะฝึกอบรมบำเหน็จตกทอดให้ผู้จัดการฝึกอบรมเข้าระบบการจัดฝึกอบรมเชิงปฏิบัติการ โปรแกรมจัดเตรียมข้อมูลสำหรับฝึกอบรม (TRSI0010)  เพื่อปรับปรุงข้อมูลเป็นกรณีเสียชีวิตในฐานข้อมูลทะเบียนประวัติ (วิธีปฏิบัติงานในระบบที่ใช้กับทุกกลุ่มการฝึกอบรม หน้าที่ 14-18) จะทำให้ฝึกอบรมกรณีเสียชีวิตเพื่อขอรับบำเหน็จตกทอดต่อไปได้

8. กรณีเป็นการอบรมเรื่องการย้ายประเภทเงินจากประเภทเงินเบี้ยหวัด (01) มาเป็นประเภทเงินบำนาญสมาชิก กบข. (11) ผู้จัดฝึกอบรมจะต้องฝึกอบรมประเภทเงินตามผังแสดงกลุ่มการจัดฝึกอบรมที่กำหนดด้วย

บันทึกแบบขอรับ (ประเภทเงิน 11 บำนาญสมาชิก กบข.)

โปรแกรมบันทึกแบบขอรับ (PNSIO020) ใช้สำหรับส่วนราชการผู้ขอ ระดับปฏิบัติงาน ในการบันทึกรายละเอียดต่าง ๆ ของผู้รับเงินเบี้ยหวัด บำเหน็จ บำนาญและเงินอื่นในลักษณะเดียวกัน

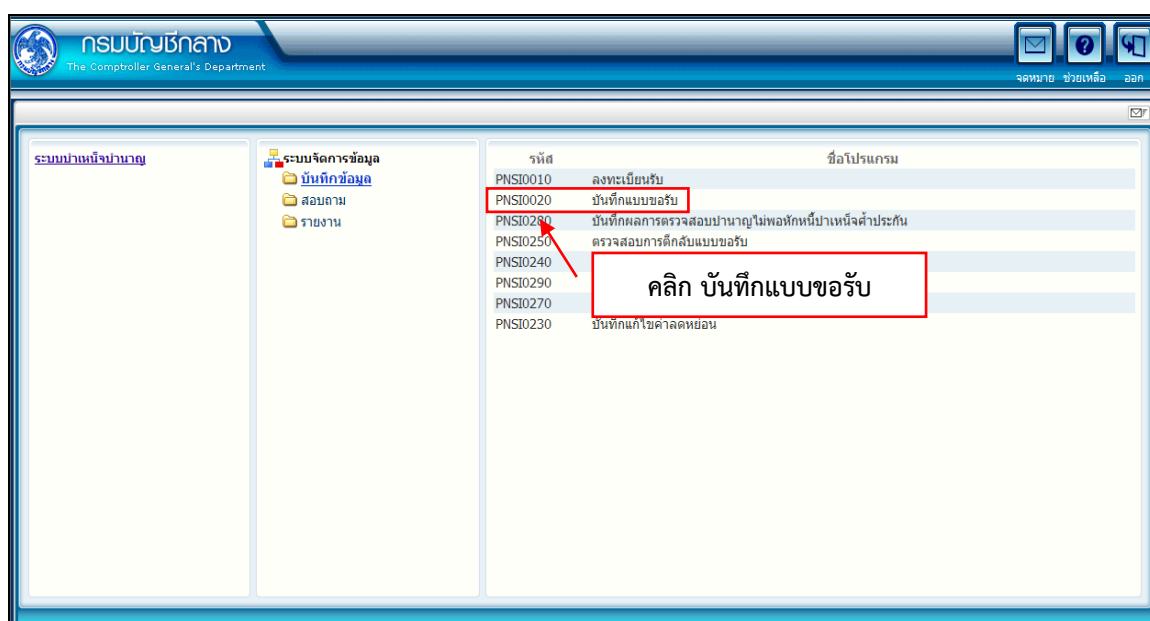

ขั้นตอนการบันทึกแบบขอรับ

1. คลิกที่ บันทึกแบบขอรับ จะปรากฏหน้าจอดังรูป

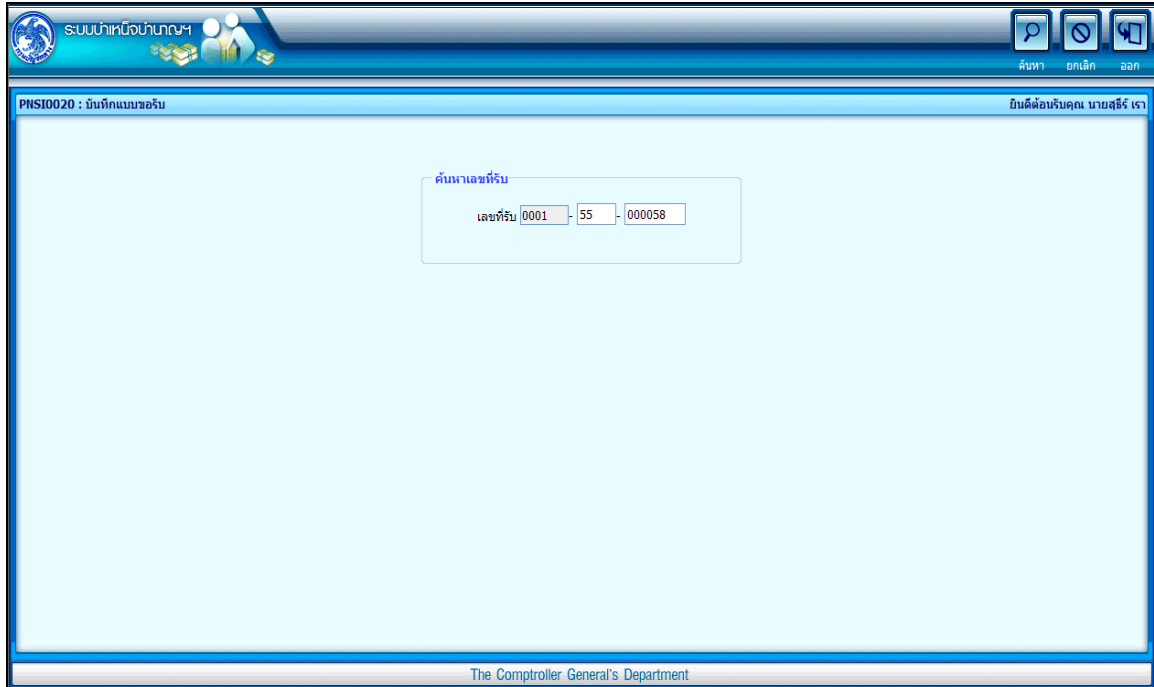

2. ป้อนเลขที่รับ คลิกปุ่ม  เพื่อค้นหาข้อมูล จะปรากฏหน้าจอดังรูป

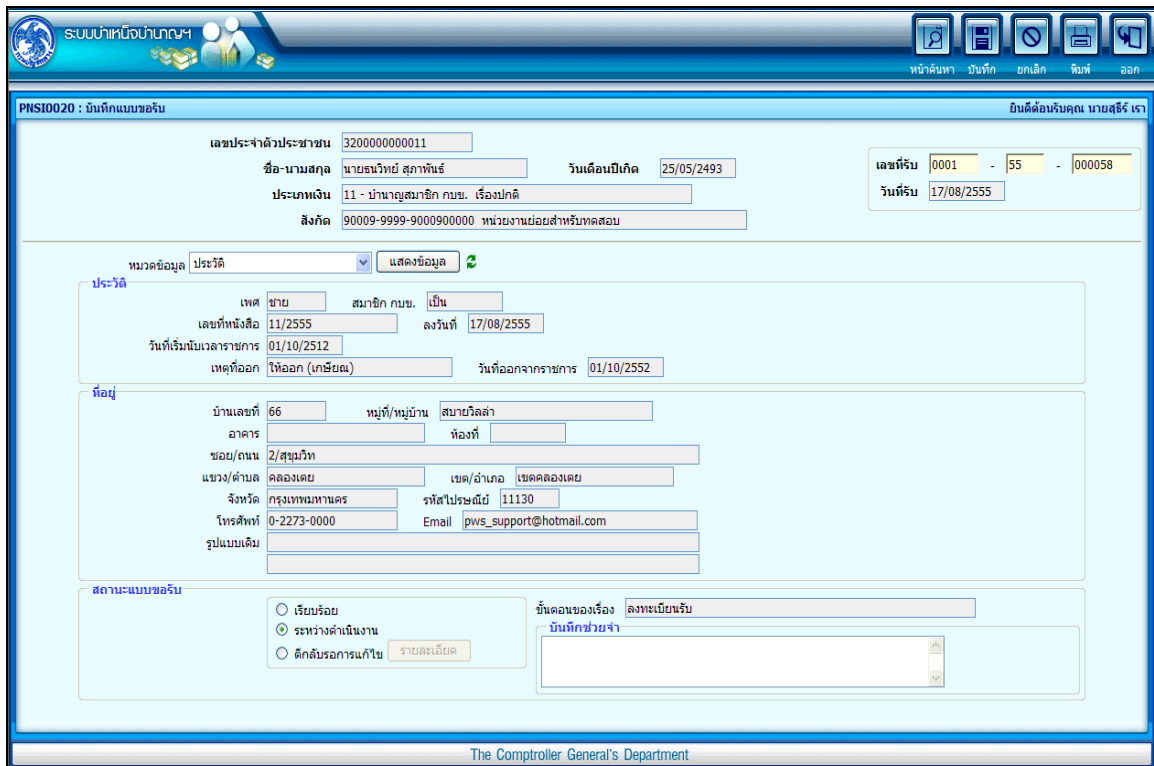

การป้อนข้อมูลประเภทเงิน 10 บำนาญสมาชิก กบข. ในหมวดข้อมูล ประกอบด้วยข้อมูลต่าง

ๆ จะปรากฏหน้าจอดังรูป

หมวดข้อมูล	ประวัติ
	ประวัติ
	แบบขอรับ
	บันทึกสัญญาค่าประกัน
	บัญชีธนาคาร
	เงินเดือนเฉลี่ย 60 เดือน
	เวลาราชการ
	กองทุนบำเหน็จบำนาญข้าราชการ
	ค่าลดหย่อน
	หมายเหตุใบแนบ
	เอกสารแนบ
	คำนวณเงิน

- คลิกที่ **ประวัติ** คลิกปุ่ม **แสดงข้อมูล** จะปรากฏหน้าจอดังรูป

The screenshot shows a web application window titled "ระบบบำนาญบำนาญ" (e-pension system). The main content area displays a form for a user profile. The form is divided into several sections:

- Header:** "PNSIO020 : บันทึกแบบขอรับ" (PNSIO020 : Request Form Record) and "ยินดีด้วยครับ นายสุธีร์ เรา" (Congratulations, Mr. Sutheer R).
- Personal Information:**
 - เลขประจำตัวประชาชน: 320000000011
 - ชื่อ-นามสกุล: นายธนวิทย์ สุภาพันธ์
 - วันเดือนปีเกิด: 25/05/2493
 - เลขที่รับ: 0001 - 55 - 000058
 - วันที่รับ: 17/08/2555
 - ประเภทเงิน: 11 - บำนาญสมาชิก กบข. เรืองปกติ
 - สังกัด: 90009-9999-9000900000 หน่วยงานย่อยสำหรับทดสอบ
- ประวัติ (History):**
 - หมวดข้อมูล: ประวัติ
 - แสดงข้อมูล: [icon]
 - เพศ: ชาย
 - สมาชิก กบข.: เป็น
 - เลขที่หนังสือ: 11/2555
 - ลงวันที่: 17/08/2555
 - วันที่เริ่มนับเวลาราชการ: 01/10/2512
 - เหตุที่ออก: ให้ออก (เกษียณ)
 - วันที่ออกจากราชการ: 01/10/2552
- ที่อยู่ (Address):**
 - บ้านเลขที่: 66
 - หมู่ที่/หมู่บ้าน: สมัยวิลลา
 - อาคาร: [blank]
 - ห้องที่: [blank]
 - ซอย/ถนน: 2/สุขุมวิท
 - แขวง/ตำบล: คลองเตย
 - เขต/อำเภอ: เขตคลองเตย
 - จังหวัด: กรุงเทพมหานคร
 - รหัสไปรษณีย์: 11130
 - โทรศัพท์: 0-2273-0000
 - Email: pws_support@hotmail.com
 - รูปแบบเดิม: [blank]
- สถานะแบบขอรับ (Request Status):**
 - เรียบร้อย
 - ระหว่างดำเนินการ
 - ดึงล้มรายการแก้ไข [รายละเอียด](#)
- ขั้นตอนของเรื่อง (Case Progress):**
 - ลิงก์เขียนรับ: [blank]
 - บันทึกช่วยจำ: [blank]

The footer of the window reads "The Comptroller General's Department".

- ผู้ใช้งานป้อนข้อมูลให้ครบถ้วน คลิกปุ่ม  เพื่อบันทึกข้อมูล จะปรากฏหน้าจอตั้งรูป

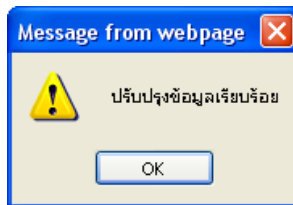

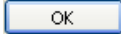
- คลิกปุ่ม  เพื่อรับทราบการปรับปรุงข้อมูลเรียบร้อยแล้ว

- คลิกที่ **แบบขอรับ** คลิกปุ่ม **แสดงข้อมูล** จะปรากฏหน้าจอดังรูป

The screenshot shows the PNSIO020 system interface. At the top, there is a header with the system name and user information. Below the header, there is a form with several fields for personal and pension details. The form is titled "แบบขอรับ" (Request Form) and includes a "แสดงข้อมูล" (Show Information) button. The form fields are as follows:

เลขประจำตัวประชาชน	3200000000011
ชื่อ-นามสกุล	นายชนวิทย์ สุภาพันธ์
วันเดือนปีเกิด	25/05/2493
ประเภทเงิน	11 - บำนาญสมาชิก กบข. เรืองปกติ
สังกัด	90009-9999-9000900000 หน่วยงานย่อยสำหรับทดสอบ
เลขที่รับ	0001 - 55 - 000058
วันที่รับ	17/08/2555

Below the main form, there is a section for "หน่วยงานผู้เบิก" (Beneficiary Unit) with the following details:

*หน่วยงาน	90009	หน่วยงานสำหรับทดสอบ
*จังหวัด	9999	จังหวัดทดสอบ
*หน่วยเบิก	9000900000	หน่วยงานย่อยสำหรับทดสอบ

- ผู้ใช้งานป้อนข้อมูลให้ครบถ้วน คลิกปุ่ม  เพื่อบันทึกข้อมูล จะปรากฏหน้าจอดังรูป

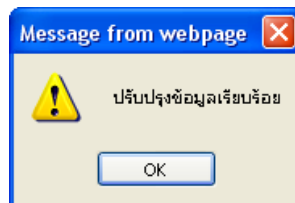

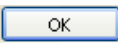
- คลิกปุ่ม  เพื่อรับทราบการปรับปรุงข้อมูลเรียบร้อยแล้ว

- คลิกที่ **บันทึกสัญญาค้ำประกัน** คลิกปุ่ม **แสดงข้อมูล** จะปรากฏหน้าจอดังรูป

The screenshot shows the 'บันทึกสัญญาค้ำประกัน' (Record Guarantee Contract) form in the e-pension system. The form includes the following fields and sections:

- Personal Information:** เลขประจำตัวประชาชน (320000000011), ชื่อ-นามสกุล (นายธนวิทย์ สภาพันธ์), วันเดือนปีเกิด (25/05/2493), ประเภทเงิน (11 - บำนาญสมาชิก กบข. เรืองปกติ), ลิงค์ (90009-9999-9000900000 หน่วยงานย่อยสำหรับทดสอบ).
- Contract Information:** เลขที่รับ (0001 - 55 - 000058), วันที่รับ (17/08/2555).
- Contract Type Selection:**
 - สถานะการสอบสวนทางวินัย และต้องหว่ากระทำผิดทางอาญา
 - ไม่เป็นผู้อยู่ระหว่างสอบสวนทางวินัย หรือต้องหว่ากระทำผิดทางอาญา
 - อยู่ระหว่างสอบสวนทางวินัย หรือต้องหว่ากระทำผิดทางอาญา
 - กรณีสัญญาค้ำประกัน
 - เลขที่สัญญา: [] ลงวันที่: [31]
 - ค้ำประกันตั้งแต่วันที่: [31] ถึงวันที่: [31]
 - กรณีคดีถึงที่สุดมีหนังสือตอบรับทราบผลการพิจารณาคดี
 - เลขที่: [12345] ลงวันที่: [01/06/2555] [31]
 - ผล:
 - จ่ายได้
 - ระเบียบการจ่าย สาเหตุ: []

ผู้ใช้งานทำการตรวจสอบข้อมูลของผู้มีสิทธิรับเงิน เกี่ยวกับสถานะการสอบสวนทางวินัย และต้องหว่ากระทำผิดทางอาญา จากนั้นจึงทำการป้อนรายละเอียด ดังนี้

1. คลิกเลือก ‘ไม่เป็นผู้อยู่ระหว่างสอบสวนทางวินัย และต้องหว่ากระทำผิดทางอาญา’
2. คลิกเลือก ‘อยู่ระหว่างสอบสวนทางวินัย และต้องหว่ากระทำผิดทางอาญา’ ผู้ใช้งานป้อนข้อมูล ดังนี้

1.2.1 กรณีมีการทำสัญญาค้ำประกันแล้ว ให้คลิกเลือก ‘กรณีสัญญาค้ำประกัน’

ผู้ใช้งานต้องป้อนข้อมูลดังนี้

- 1.2.1.1 เลขที่สัญญา (รายการบังคับให้บันทึก)
- 1.2.1.2 ลงวันที่ (รายการบังคับให้บันทึก)
- 1.2.1.3 ค้ำประกันตั้งแต่วันที่ (รายการบังคับให้บันทึก)
- 1.2.1.4 ถึงวันที่ (รายการบังคับให้บันทึก) ถ้าระบุถึงวันที่เกิน 3 ปี นับจากค้ำประกันตั้งแต่วันที่ ระบบจะแจ้งเตือนดังรูป

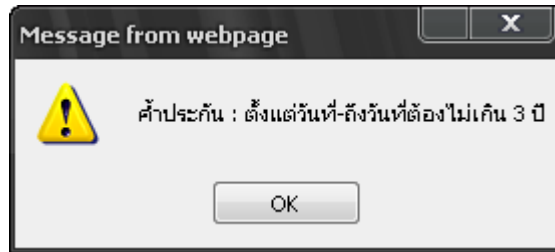

กรณีเลือก ‘อยู่ระหว่างสอบสวนทางวินัย และต้องหาว่ากระทำผิดทางอาญา’ แต่ไม่ได้ทำสัญญาค่าประกันหรือไม่คลิกเลือก‘กรณีทำสัญญาค่าประกัน’ ระบบจะส่งข้อมูลให้ส่วนราชการ ผู้เบิกทราบและ lock ระบบไว้ ไม่ให้ส่วนราชการผู้เบิกทำการขอเบิกเงิน จนกว่าส่วนราชการ ผู้เบิกหรือส่วนราชการผู้ขอ แล้วแต่กรณี บันทึกการทำสัญญาค่าประกันเข้าระบบ

1.2.2 คลิกเลือก ‘กรณีคดีถึงที่สุดมีหนังสือตอบรับทราบผลการพิจารณาคดี’ ผู้ใช้งานต้องป้อนข้อมูลดังนี้

1.2.2.1 เลขที่ (รายการบังคับให้บันทึก)

1.2.2.2 ลงวันที่ (รายการบังคับให้บันทึก)

1.2.2.3 คลิกเลือก ผล (รายการบังคับให้บันทึก)

- เลือก ‘จ่ายได้’
- เลือก ‘ระงับการจ่าย’ ให้ระบุนสาเหตุ (รายการบังคับให้บันทึก)

- ผู้ใช้งานป้อนข้อมูลเรียบร้อยแล้ว คลิกปุ่ม  เพื่อบันทึกข้อมูล จะปรากฏหน้าจอ ดังรูป

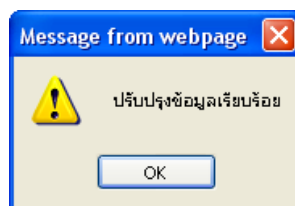

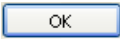
- คลิกปุ่ม  เพื่อรับทราบการปรับปรุงข้อมูลเรียบร้อยแล้ว

- คลิกที่ **บัญชีธนาคาร** คลิกปุ่ม **แสดงข้อมูล** จะปรากฏหน้าจอดังรูป

The screenshot shows the 'PNS10020 : บันทึกแบบขอรับ' (Record Request Form) interface. The user is logged in as 'นายสุธีร์ เจริญ'. The form displays the following information:

- เลขประจำตัวประชาชน: 320000000011
- ชื่อ-นามสกุล: นายธนวิทย์ สุภาพันธ์
- วันเดือนปีเกิด: 25/05/2493
- ประเภทเงิน: 11 - บำนาญสมาชิก กบข. เรื่องปกติ
- สังกัด: 90009-9999-9000900000 หน่วยงานย่อยสำหรับทดสอบ
- เลขที่รับ: 0001 - 55 - 000058
- วันที่รับ: 17/08/2555

The 'หมวดข้อมูล' (Information Category) is set to 'บัญชีธนาคาร' (Bank Account). The 'ข้อมูลบัญชีธนาคาร' (Bank Account Information) section includes:

- ธนาคาร: 006 ธนาคารกรุงไทย จำกัด (มหาชน)
- ประเภท: ออมทรัพย์/ สะสมทรัพย์/ กระแสรับวัน
- เลขที่บัญชีธนาคาร: 2351050851 * กรุณามั่นใจเลขบัญชีธนาคารเป็นตัวเลขติดกัน
- สาขา: 0235 ท่าพระ

The 'ข้อมูลบัญชี' (Account Information) section has radio buttons for:

- บัญชีตนเอง
- บัญชีร่วม ชื่อ
- บัญชีผู้อื่น ชื่อ
- บัญชีกรมบังคับคดี
- บัญชีผู้จัดการมรดก

The 'สถานะถูกบังคับคดี' (Status of Court-Ordered) section includes:

- ถูกบังคับคดี (อายุเงินเบียดขาด บำนาญ)
- ชำระหนี้ในคดีล้มละลาย
- ชำระค่าเลี้ยงดูหรือค่าเลี้ยงชีพ ในคดีเยาวชนและครอบครัว

ผู้ใช้งานทำการป้อนรายละเอียด ดังนี้

1. ธนาคาร (รายการบังคับให้บันทึก)
2. เลขที่บัญชีธนาคาร (รายการบังคับให้บันทึก)
3. สาขา (รายการบังคับให้บันทึก)
4. คลิกเลือก ข้อมูลบัญชี (รายการบังคับให้บันทึก) ให้ถูกต้องตรงกับเลขที่บัญชีที่บันทึกไว้ข้างต้น

- บัญชีตนเอง คลิกเลือก 'ใช้รับเงิน กบข.' หรือ 'ไม่ใช้รับเงิน กบข.'

- บัญชีร่วม ให้ระบุชื่อ (รายการบังคับให้บันทึก)
- บัญชีผู้อื่น ให้ระบุชื่อ และ เหตุผล (รายการบังคับให้บันทึก)
- บัญชีกรมบังคับคดี
- บัญชีผู้จัดการมรดก

การเลือกข้อมูลบัญชี มีผล ดังนี้

- 4.1 กรณีเลือก “ใช้รับเงิน กบข.” ข้อมูลบัญชีธนาคารจะไปปรากฏที่หมวดกองทุนบำเหน็จบำนาญ เพื่อใช้เป็นบัญชีในการโอนเงินจากกองทุน กบข.
 - 4.2 กรณีเลือก “ไม่ใช้รับเงิน กบข.” แสดงว่า ไม่ประสงค์จะให้โอนเงิน กบข. เข้าบัญชีธนาคารนี้
 - 4.3 กรณีเลือก บัญชีร่วม บัญชีอื่น บัญชีกรมบังคับคดี บัญชีผู้จัดการมรดก ข้อมูลบัญชี จะไม่ไปปรากฏในหมวดข้อมูลกองทุนบำเหน็จบำนาญ
 - 4.4 กรณีถูกบังคับคดี(อายัดเงินเบี้ยหวัด บำนาญ) ให้บันทึกเลขที่บัญชีกรมบังคับคดีและเลือก “ บัญชีกรมบังคับคดี”
5. สถานะถูกบังคับคดี กรณีผู้มีสิทธิรับเงินมีคำพิพากษาศาลคดีล้มละลาย หรือให้ชำระค่าเลี้ยงดูหรือค่าเลี้ยงชีพในคดีเยาวชนและครอบครัวการบันทึกการบังคับคดี ให้เลือก ‘ถูกบังคับคดี (อายัดเงินเบี้ยหวัด บำนาญ)’ และเลือกข้อมูลดังนี้
- ชำระหนี้ในคดีล้มละลาย
 - ชำระค่าเลี้ยงดูหรือค่าเลี้ยงชีพ ในคดีเยาวชนและครอบครัว

ข้อมูลดังกล่าวจะส่งให้ส่วนราชการผู้เบิกและกรมบัญชีกลางทราบด้วย และผู้มีสิทธิรับเงินรายได้ ‘ถูกบังคับคดี (อายัดเงินเบี้ยหวัด บำนาญ)’ จะไม่มีสิทธิขอหนังสือรับรองบำเหน็จตกทอดเพื่อเป็นหลักทรัพย์ประกันการกู้เงิน และเงินที่ได้รับตามสิทธิหลังหักภาษีเงินได้บุคคลธรรมดา ณ ที่จ่าย จะโอนเข้าบัญชีกรมบังคับคดี

- ผู้ใช้งานป้อนข้อมูลเรียบร้อยแล้ว คลิกปุ่ม  เพื่อบันทึกข้อมูล จะปรากฏหน้าจอดังรูป

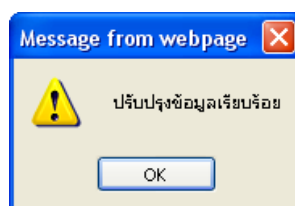

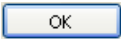
- คลิกปุ่ม  เพื่อรับทราบการปรับปรุงข้อมูลเรียบร้อยแล้ว

- คลิกที่ เงินเดือนเฉลี่ย 60 เดือน คลิกปุ่ม  จะปรากฏหน้าจอดังรูป

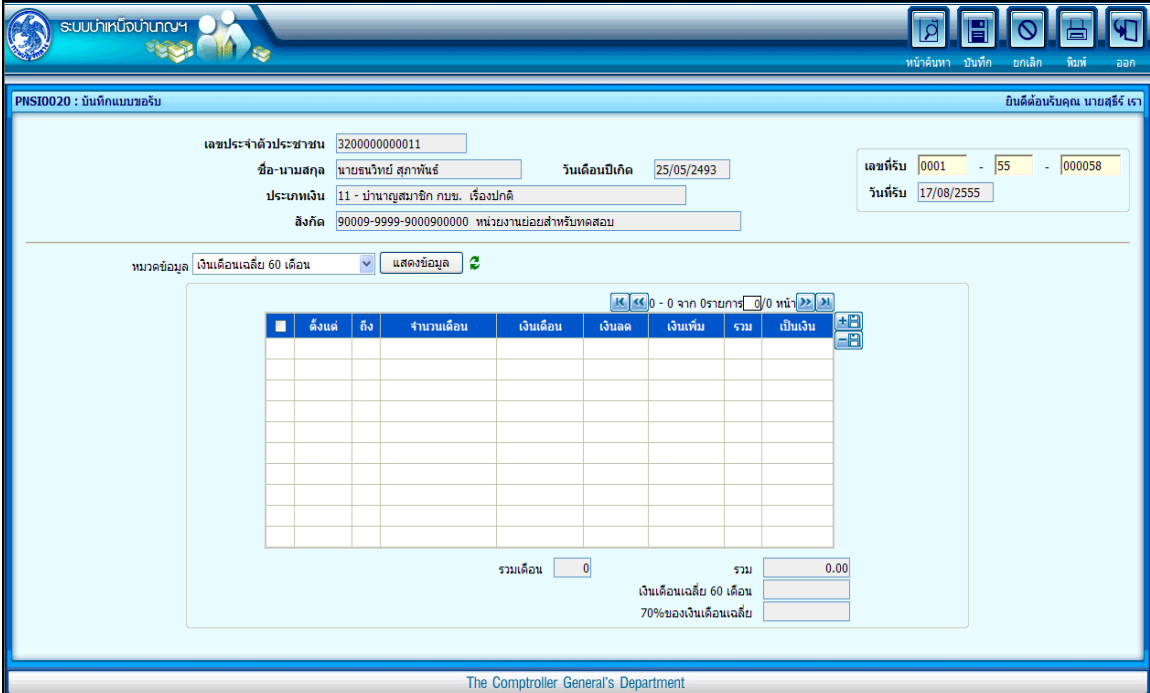

The screenshot shows the 'PNS10020 : บันทึกแบบขอรับ' (Record Request Form) in the e-pension system. The form contains the following information:

- เลขประจำตัวประชาชน: 3200000000011
- ชื่อ-นามสกุล: นายธนวิทย์ สุภาพันธ์
- วันเดือนปีเกิด: 25/05/2493
- เลขที่รับ: 0001 - 55 - 000058
- ประเภทเงิน: 11 - บำนาญสมาชิก กบข. เรืองปกติ
- สังกัด: 90009-9999-9000900000 หน่วยงานย่อยสำหรับทดสอบ
- วันที่รับ: 17/08/2555

Below the form, there is a section for 'หมวดข้อมูล' (Data Category) with a dropdown menu set to 'เงินเดือนเฉลี่ย 60 เดือน' (60-month average monthly pension) and a 'แสดงข้อมูล' (Show Data) button. The main area contains a table with the following columns: 'ตั้งแต่' (From), 'ถึง' (To), 'จำนวนเดือน' (Number of Months), 'เงินเดือน' (Monthly Pension), 'เงินลด' (Deduction), 'เงินเพิ่ม' (Increase), 'รวม' (Total), and 'เป็นเงิน' (Amount). The table is currently empty. At the bottom of the table area, there are summary fields: 'รวมเดือน' (Total Months) set to 0, 'รวม' (Total) set to 0.00, and fields for 'เงินเดือนเฉลี่ย 60 เดือน' (60-month average monthly pension) and '70%ของเงินเดือนเฉลี่ย' (70% of average monthly pension).

- คลิกปุ่ม  เพื่อเพิ่มข้อมูลเงินเดือนเฉลี่ย 60 เดือน จะปรากฏหน้าจอดังรูป

เพิ่มข้อมูล + บันทึก บันทึก ลบข้อมูล ยกเลิก

* ตั้งแต่ 01/10/2550 31 * ถึง 31/03/2551 31 จำนวนเดือน

* เงินเดือน 38,620.00 เงินลด 0.00 เงินเพิ่ม 0.00 รวม 38,620.00

เป็นเงิน 231,720.00

- ผู้ใช้งานป้อนข้อมูลให้ครบถ้วน คลิกปุ่ม เพื่อบันทึกข้อมูล จะปรากฏหน้าจอ ดังรูป

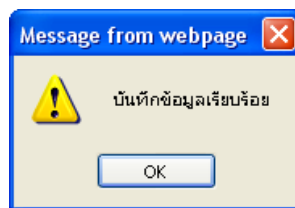

- คลิกปุ่ม เพื่อรับทราบการบันทึกข้อมูลเรียบร้อยแล้ว จะปรากฏหน้าจอ ดังรูป

ระบบบำเหน็จบำนาญ

หมายเลขประจำประชาชน 3200000000011

ชื่อ-นามสกุล นายธนวิทย์ สุภาพันธ์ วันเดือนปีเกิด 25/05/2493

เลขที่รับ 0001 - 55 - 000058

ประเภทเงิน 11 - บำนาญสมาชิก กบข. เรื่องปกติ วันรับ 17/08/2555

สังกัด 90009-9999-9000900000 หน่วยงานย่อยสำหรับทดสอบ

หมวดข้อมูล เงินเดือนเฉลี่ย 60 เดือน แสดงข้อมูล

	ตั้งแต่	ถึง	จำนวนเดือน	เงินเดือน	เงินลด	เงินเพิ่ม	รวม	เป็นเงิน
<input type="checkbox"/>	1 ต.ค. 2550	31 มี.ค. 2551	6	38,620.00	0.00	0.00	38,620.00	231,720.00
<input type="checkbox"/>	1 เม.ย. 2551	30 ก.ย. 2551	6	39,930.00	0.00	0.00	39,930.00	239,580.00
<input type="checkbox"/>	1 ต.ค. 2551	31 มี.ค. 2552	6	40,590.00	0.00	0.00	40,590.00	243,540.00
<input type="checkbox"/>	1 เม.ย. 2552	30 ก.ย. 2552	6	41,230.00	0.00	0.00	41,230.00	247,380.00
<input type="checkbox"/>	1 ต.ค. 2552	31 มี.ค. 2553	6	43,570.00	0.00	0.00	43,570.00	261,420.00
<input type="checkbox"/>	1 เม.ย. 2553	30 ก.ย. 2553	6	44,940.00	0.00	0.00	44,940.00	269,640.00
<input type="checkbox"/>	1 ต.ค. 2553	31 มี.ค. 2554	6	46,670.00	0.00	0.00	46,670.00	280,020.00
<input type="checkbox"/>	1 เม.ย. 2554	30 ก.ย. 2554	6	50,710.00	0.00	0.00	50,710.00	304,260.00
<input type="checkbox"/>	1 ต.ค. 2554	30 ก.ย. 2555	12	53,080.00	0.00	0.00	53,080.00	636,960.00
			รวมเดือน	60			รวม	2,714,520.00
							เงินเดือนเฉลี่ย 60 เดือน	45,242.00
							70%ของเงินเดือนเฉลี่ย	31,669.40

The Comptroller General's Department

- คลิกปุ่ม เพื่อบันทึกข้อมูล จะปรากฏหน้าจอ ดังรูป

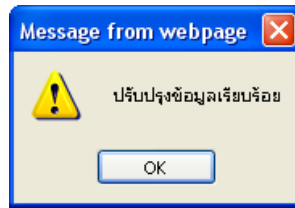

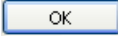
- คลิกปุ่ม  เพื่อรับทราบการปรับปรุงข้อมูลเรียบร้อยแล้ว

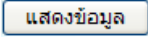
- คลิกที่ เวลาราชการ คลิกปุ่ม  จะปรากฏหน้าจอตั้งรูป

The screenshot shows the main interface of the e-pension system. At the top, there is a header with the system name and navigation icons. Below the header, user information is displayed, including ID number, name, birth date, and pension details. Two tables are visible, both titled 'เวลาราชการ' (Service Time), with columns for month, year, start date, end date, and amount. The first table is for a 25% allowance, and the second is for a 30% allowance. Both tables are currently empty.

- คลิกปุ่ม เพื่อเพิ่มข้อมูลเวลาราชการ จะปรากฏหน้าต่างดังรูป

The dialog box for adding service time. It contains fields for:

- รหัสเวลาราชการ (Service Time Code): 01
- ลำดับ (Serial):
- ตั้งแต่ (From): 01/06/2518
- ถึง (To): 30/09/2555
- คำนวณเวลาราชการ (Calculate Service Time) button
- คำนวณเวลาราชการ (Calculate Service Time) section with:
 - *ปี (Year): 37
 - *เดือน (Month): 4
 - *วัน (Day): 0

- ผู้ใช้งานป้อนข้อมูลให้ครบถ้วน คลิกปุ่ม ระบบจะคำนวณเวลา
ราชการให้โดยอัตโนมัติ
- คลิกปุ่ม เพื่อบันทึกข้อมูล จะปรากฏหน้าต่างดังรูป

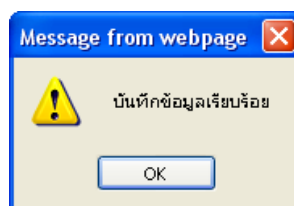

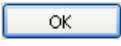
- คลิกปุ่ม  เพื่อรับทราบการบันทึกข้อมูลเรียบร้อยแล้ว จะปรากฏหน้าจอดังรูป

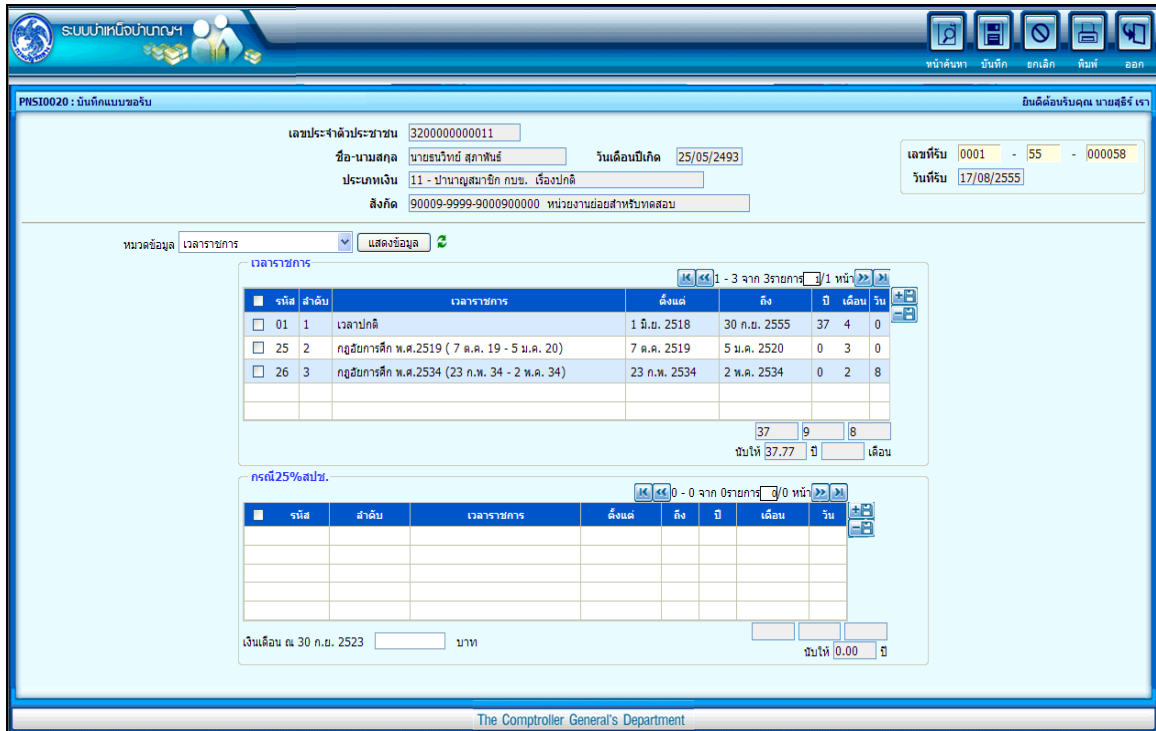

ระบบบำเหน็จบำนาญ

หมายเลขประจำตัวประชาชน: 3200000000011

ชื่อ-นามสกุล: นายธนวิทย์ สุภาพินธ์ วันเดือนปีเกิด: 25/05/2493

ประเภทเงิน: 11 - บำนาญสมาชิก กบข. เรื่องปกติ

สังกัด: 90009-9999-9000900000 หน่วยงานย่อยสำหรับทดสอบ

เลขที่รับ: 0001 - 55 - 000058

วันที่รับ: 17/08/2555

หมวดข้อมูล: เวลารายการ แสดงข้อมูล

รหัส	ลำดับ	เวลารายการ	ตั้งแต่	ถึง	ปี	เดือน	วัน
<input type="checkbox"/>	01	เวลาปกติ	1 ต.ค. 2518	30 ก.ย. 2555	37	4	0
<input type="checkbox"/>	25	กรณีการศึกษา พ.ศ.2519 (7 ต.ค. 19 - 5 ม.ค. 20)	7 ต.ค. 2519	5 ม.ค. 2520	0	3	0
<input type="checkbox"/>	26	กรณีการศึกษา พ.ศ.2534 (23 ก.พ. 34 - 2 พ.ค. 34)	23 ก.พ. 2534	2 พ.ค. 2534	0	2	8

รวมให้ 37 9 8 เดือน

ครุฑ 25% สปข.

รหัส	ลำดับ	เวลารายการ	ตั้งแต่	ถึง	ปี	เดือน	วัน

เงินเดือน ณ 30 ก.ย. 2523 บาท

รวมให้ 0.00 ปี

The Comptroller General's Department

- คลิกปุ่ม  เพื่อบันทึกข้อมูล จะปรากฏหน้าจอดังรูป

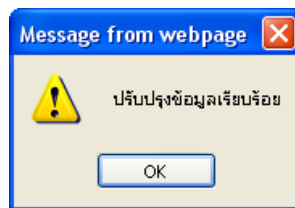

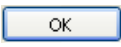
- คลิกปุ่ม  เพื่อรับทราบการปรับปรุงข้อมูลเรียบร้อยแล้ว

- คลิกที่ กองทุนบำเหน็จบำนาญข้าราชการ คลิกปุ่ม **แสดงข้อมูล** จะปรากฏหน้าจอดังรูป

The screenshot displays the 'PNS10020 : บันทึกแบบขอรับ' form. It contains the following information:

- เลขประจำตัวประชาชน:** 320000000011
- ชื่อ-นามสกุล:** นายธนวิทย์ สุภาพันธ์
- วันเดือนปีเกิด:** 25/05/2493
- เลขที่รับ:** 0001 - 55 - 000058
- ประเภทเงิน:** 11 - บำนาญสมาชิก กบข. เรื่องปกติ
- วันรับ:** 17/08/2555
- สังกัด:** 90009-9999-9000900000 ทนายงานย่อยสำหรับทดสอบ
- หมวดข้อมูล:** กองทุนบำเหน็จบำนาญข้าราชการ
- เลขที่รับ กบข.:** กบข.0001-55-000058
- ข้อมูลส่วนราชการ:**
 - วันที่เริ่มนับเวลาราชการเพื่อคำนวณเงินประเดิม: 01/10/2518
 - จำนวน ปี/ต/ว ที่ถูกหักออกจากราชการ: 11 ปี 0 เดือน 0 วัน
 - เงินเดือน ณ 26 มีนาคม 2540: 19,140.00 บาท
 - ที่อยู่: 66 ม.สามวิลล่า ซอย2 ถนนสุขุมวิท แขวงคลองเตย เขตคลองเตยจังหวัด กรุงเทพมหานคร 11130
- ข้อมูลบัญชีธนาคาร:**
 - บัญชีตนเอง: บัญชีตนเอง
 - ธนาคาร: 006 ธนาคารกรุงไทย จำกัด (มหาชน)
 - ประเภท: ออมทรัพย์/ สะสมทรัพย์/ กระแสรายวัน
 - เลขที่บัญชีธนาคาร: 2351050851 * กรุณามั่นใจ เลขที่บัญชีธนาคาร เป็นตัวเลขติดกัน
 - สาขา: 0235 ท่าพระ
- สถานะการรับเงินจากกองทุน:** อยู่ระหว่างรอส่งข้อมูลให้ กบข.
- ส่วนราชการเจ้าสังกัดได้ตรวจสอบข้อมูลและเอกสารหลักฐานประกอบการขอรับเงินจาก กบข. ของผู้ยื่นคำขอรับเงินจาก กบข. พร้อมกับการขอรับเบี้ยหวัดบำเหน็จบำนาญจากกรมบัญชีกลางแล้วเห็นว่า ข้อมูลและเอกสารหลักฐานประกอบการขอรับเงินจาก กบข. ถูกต้องครบถ้วน และผู้ยื่นคำขอรับเงินจาก กบข. ดังกล่าวเป็นผู้มีสิทธิได้รับเงินจาก กบข. ทั้งนี้ ผู้มีอำนาจของส่วนราชการเจ้าสังกัดได้ลงนามรับรองความถูกต้องในแบบคำขอรับเงินจาก กบข. ด้วยแล้ว และข้าราชการดังกล่าว**
 - ไม่เป็นผู้ขอระหว่างสอบสวนทางวินัย หรือต้องทนายกระทำความผิดอาญา
 - อยู่ระหว่างสอบสวนทางวินัย หรือต้องทนายกระทำความผิดอาญา
 - ประสงค์ยื่นแบบขอรับเงิน กบข. ทางเอกสาร
 - ประสงค์ยื่นแบบขอรับเงิน กบข. ผ่านทางระบบบำเหน็จบำนาญ
 - 1.ขอรับเงินคืนทั้งจำนวน
 - 2.ขอโอนเงินไปยังกองทุนอื่น (กรณีนี้ให้ยื่นขอรับเงิน กบข. ทางเอกสาร)
 - 3.ขอฝากให้ กบข. บริหารต่อ หรือทยอยรับเงิน
- รับเงินบางส่วนเป็นเงิน:** บาท คำวิเศษณ์
- ทยอยรับเงินเป็นงวด:** บาท งวดละ บาท เริ่มงวดแรก: / /
- รับเงินมาเพื่อโปรดพิจารณาจ่ายเงินให้แก่ผู้ยื่นคำขอรับเงินตามสิทธิต่อไป

1. ระบบจะแสดงข้อมูลของผู้มีสิทธิรับเงินที่เป็นสมาชิก กบข. ซึ่งส่วนราชการได้บันทึกเข้าระบบไว้แล้ว ให้โดยอัตโนมัติ ดังนี้
 - วันที่เริ่มนับเวลาราชการเพื่อคำนวณเงินประเดิม
 - จำนวน ปี/ต/ว ที่ถูกหักออกจากราชการ
 - เงินเดือน ณ 26 มีนาคม 2540
 - ที่อยู่
2. ระบบแสดงสถานะการรับเงินจากกองทุน
 - กรณีอยู่ระหว่างดำเนินการบันทึกแบบขอรับจนถึงขั้นตอน 'ส่งหนังสือออก' ระบบจะแสดงข้อความสีแดง "อยู่ระหว่างรอส่งข้อมูลให้ กบข."

- กรณีดำเนินการจนถึงขั้นตอน ‘ส่งหนังสือออก’ และมีการส่งข้อมูลให้ กบข. แล้ว ระบบจะแสดงข้อความสีแดง “กรมบัญชีกลางส่งข้อมูลให้ กบข. แล้ว”
- กรณีอยู่ระหว่าง กบข. ดำเนินการ ทาง กบข. จะส่งข้อมูลขั้นตอนการดำเนินงานของ กบข. มายังระบบ ระบบจะแสดงข้อความสีแดงตามขั้นตอนการดำเนินการของ กบข. พร้อมรายละเอียด มีดังนี้

ขั้นตอนการดำเนินการ	ตัวอย่างรายละเอียด
- กบข.กำลังดำเนินการ	ตรวจสอบข้อมูลถูกต้อง
- กบข.รอประสานงาน	รอประสานงานในการตรวจสอบข้อมูล
- กบข.ยกเลิก	<ul style="list-style-type: none"> ○ สาเหตุเนื่องจาก..... ○ ไม่พบเลขประจำตัวประชาชนในฐานข้อมูล กบข. ○ ไม่มีเงินคงเหลือในบัญชี ○ สมาชิกเสียชีวิตก่อนพ้นสภาพ
- กบข.ส่งข้อมูลให้ธนาคาร	ส่งข้อมูลการโอนเงินแล้ววันที่ 99/99/9999
- กบข.ดำเนินการเสร็จสิ้น	<ul style="list-style-type: none"> ○ โอนเงินแล้ววันที่ 99/99/9999 ○ ธนาคารแจ้งจ่ายไม่ได้วันที่ 99/99/9999 ○ ดำเนินการเรียบร้อยแต่จ่ายเงินสมาชิกไม่ได้วันที่ 99/99/9999

3. ระบบจะแสดงข้อมูลสถานะการสอบสวนทางวินัย และต้องหาว่ากระทำผิดทางอาญา ให้ตามข้อมูลหมวดบันทึกสัญญาค่าประกัน ดังนี้
 - ‘ไม่เป็นผู้อยู่ระหว่างสอบสวนทางวินัย และต้องหาว่ากระทำผิดทางอาญา’
 - ‘ผู้อยู่ระหว่างสอบสวนทางวินัย และต้องหาว่ากระทำผิดทางอาญา’
4. คลิกเลือก ‘ประสงค์ยื่นแบบขอรับเงิน กบข. ทางเอกสาร’ ผู้ใช้งานไม่ต้องป้อนข้อมูล ต่อไป
5. คลิกเลือก ‘ประสงค์ยื่นแบบขอรับเงิน กบข. ผ่านทางระบบบำเหน็จบำนาญ’ ให้บันทึกข้อมูลต่อไป
 - 5.1 ระบบจะแสดงข้อมูลบัญชีธนาคาร ให้ตามข้อมูลหมวดบัญชีธนาคาร ดังนี้
 - 5.5.1 กรณี เลือก ‘บัญชีตนเอง’ ระบบจะแสดงข้อความสีแดง ‘บัญชีตนเอง’
 - เลือก ‘ใช้รับเงิน กบข.’ ระบบแสดงข้อมูล ธนาคาร เลขที่บัญชีธนาคาร

สาขาให้อัตโนมัติ และไม่สามารถแก้ไขข้อมูลได้

- เลือกลง 'ไม่ใช่รับเงิน กบข.' ระบบจะไม่แสดงข้อมูล ผู้ใช้งานต้องป้อนข้อมูลบัญชีธนาคารของตนเองเพื่อการโอนเงิน กบข. ดังนี้
 - ธนาคาร (รายการบังคับให้บันทึก)
 - เลขที่บัญชีธนาคาร (รายการบังคับให้บันทึก)
 - สาขา (รายการบังคับให้บันทึก)

5.5.2 กรณีผู้มีสิทธิรับเงินเลือกขอรับเงินเบี้ยหวัดบำเหน็จบำนาญเข้าบัญชี 'บัญชีร่วม' หรือ 'บัญชีผู้อื่น' หรือ 'บัญชีกรมบังคับคดี' หรือ 'บัญชีผู้จัดการมรดก' ระบบจะไม่แสดงข้อมูลบัญชีดังกล่าวให้ แต่จะแสดงข้อความสีแดง 'บัญชีที่ระบุชื่อของตนเองเท่านั้น (ห้ามใช้บัญชีร่วมกับบัญชีผู้อื่น)' ผู้ใช้งานต้องป้อนข้อมูลบัญชีที่เป็นของตนเองเท่านั้นที่จะใช้ในการโอนเงิน กบข. ดังนี้

- ธนาคาร (รายการบังคับให้บันทึก)
- เลขที่บัญชีธนาคาร (รายการบังคับให้บันทึก)
- สาขา (รายการบังคับให้บันทึก)

5.2 คลิกเลือก 'ขอรับเงินคืนทั้งจำนวน' ผู้ใช้งานไม่ต้องป้อนข้อมูลต่อไป

5.3 'ขอโอนเงินไปยังกองทุนอื่น' (ไม่ให้มีการบันทึกกรณีนี้)

5.4 คลิกเลือก 'ขอฝากให้ กบข. บริหารต่อ หรือทยอยรับเงิน' ผู้ใช้งานป้อนข้อมูล ดังนี้

5.4.1 ถ้าเลือก 'ขอฝากเงินให้กองทุนบริหารต่อทั้งจำนวน' ผู้ใช้งานไม่ต้องป้อนข้อมูลต่อไป

5.4.2 ถ้าเลือก 'ขอทยอยรับเงินที่มีสิทธิเป็นงวดๆ' ผู้ใช้งานต้องป้อนข้อมูลดังนี้

- จำนวนงวด (รายการบังคับให้บันทึก)
- จำนวนเงินงวดละ (รายการบังคับให้บันทึก)
- เริ่มงวดแรกเดือนปี (รายการบังคับให้บันทึก)

5.4.3 ถ้าเลือก 'ขอรับเงินที่มีสิทธิได้รับบางส่วนและส่วนที่เหลือบริหารทั้งจำนวน' ผู้ใช้งานต้องป้อนข้อมูลดังนี้

- จำนวนเงินบางส่วน (รายการบังคับให้บันทึก)

5.4.4 ถ้าเลือก 'ขอรับเงินที่มีสิทธิได้รับบางส่วนและส่วนที่เหลือทยอยรับเงินที่มีสิทธิเป็นงวดๆ' ผู้ใช้งานต้องป้อนข้อมูลดังนี้

- จำนวนเงินบางส่วน (รายการบังคับให้บันทึก)
- จำนวนงวด (รายการบังคับให้บันทึก)
- จำนวนเงินงวดละ (รายการบังคับให้บันทึก)
- เริ่มงวดแรกเดือนปี (รายการบังคับให้บันทึก)

6. เมื่อป้อนข้อมูลครบถ้วน และตรวจสอบข้อมูลเป็นที่เรียบร้อยแล้ว คลิกปุ่ม  เพื่อบันทึกข้อมูล

6.1 กรณีตรวจสอบเงื่อนไขการบันทึกข้อมูล จำนวนเงินงวดละ ขั้นต่ำ ณ ปัจจุบัน ไม่ถูกต้อง ระบบจะแจ้งเตือนดังรูป

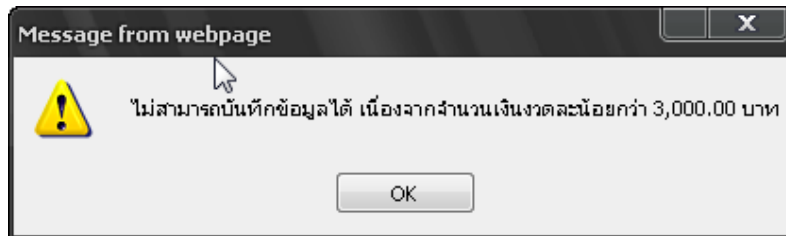

6.2 กรณีตรวจสอบเงื่อนไขงวดแรกที่จะบันทึกได้อย่างน้อยที่สุดต้อง “เป็นเดือนถัดจากเดือนที่พ้นสภาพหรือเดือนที่ถัดจากเดือนที่บันทึกข้อมูล แล้วแต่อย่างใดจะมากกว่า” กรณีบันทึกไม่ถูกต้องตามเงื่อนไข ระบบจะแจ้งเตือนดังรูป

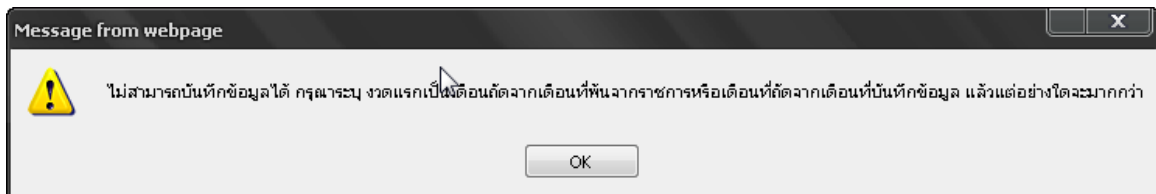

เมื่อบันทึกข้อมูลหมวดข้อมูลกองทุนบำเหน็จบำนาญข้าราชการ เรียบร้อยแล้ว ข้อมูลดังกล่าว รวมทั้งข้อมูลของเจ้าหน้าที่ที่ดำเนินการบันทึกข้อมูลดังกล่าว คือ ชื่อนามสกุล ตำแหน่ง ชื่อหน่วยงาน เบอร์โทรศัพท์ e-mail address ที่มีอยู่ในระบบบำเหน็จบำนาญ (e – Pension) จะส่งให้กองทุน กบข. เมื่อกรมบัญชีกลางส่งจ่ายเบี้ยหวัดบำเหน็จบำนาญและลงทะเบียนส่งหนังสือออกเรียบร้อยแล้ว

กรณีข้อมูลไม่ถูกต้อง หรือเจ้าหน้าที่กองทุน กบข. มีข้อสงสัย เจ้าหน้าที่กองทุน กบข. จะรับผิดชอบประสานงานกับเจ้าหน้าที่ส่วนราชการผู้ขอที่บันทึกและส่งข้อมูลโดยตรงต่อไป

กรณีไม่มีการบันทึกข้อมูลในหมวดข้อมูลสัญญาบำนาญ หรือ หมวดบัญชีธนาคาร หรือ ยังไม่ได้คลิกเลือก ‘ประสงค์ยื่นแบบขอรับ กบข. ทางเอกสาร’ แล้วกดปุ่มบันทึกระบบจะแจ้งเตือนดังรูป

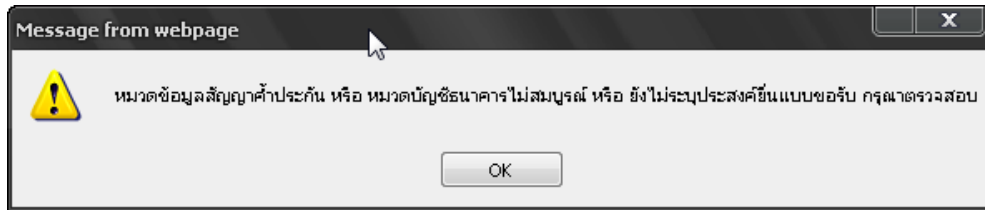

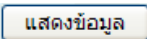
- คลิกที่ คำลดหย่อน คลิกปุ่ม  จะปรากฏหน้าจอดังรูป

ระบบบำเหน็จบำนาญ

PNS10020 : บันทึกแบบขอรับ ยินดีต้อนรับคุณ นายสุธีร์ เจริญ

เลขประจำตัวประชาชน 3200000000011

ชื่อ-นามสกุล นายธนวิทย์ สุภาพงษ์ วันเดือนปีเกิด 25/05/2493

เลขที่รับ 0001 - 55 - 000058

ประเภทเงิน 11 - บำนาญสมาชิก กบข. เรืองปกติ

วันที่รับ 17/08/2555

สังกัด 90009-9999-9000900000 หน่วยงานย่อยสำหรับทดสอบ

หมวดข้อมูล ค่าลดหย่อน

ค่าลดหย่อน	รหัสค่าลดหย่อน	ค่าลดหย่อน	จำนวนเงิน

The Comptroller General's Department

- คลิกปุ่ม เพื่อเพิ่มข้อมูลค่าลดหย่อน จะปรากฏหน้าจอดังรูป

เพิ่มข้อมูล

*รหัสค่าลดหย่อน 01

*จำนวนเงิน 30,000.00 บาท

*จำนวนบุตร

- ผู้ใช้งานป้อนข้อมูลให้ครบถ้วน คลิกปุ่ม เพื่อบันทึกข้อมูล จะปรากฏหน้าจอ ดังรูป

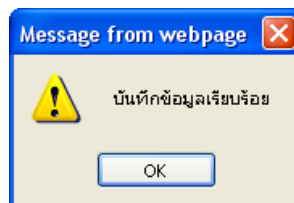

- คลิกปุ่ม เพื่อรับทราบการบันทึกข้อมูลเรียบร้อยแล้ว จะปรากฏหน้าจอ ดังรูป

ระบบบำเหน็จบำนาญ

PNS10020 : บันทึกแบบขอรับ ยินดีต้อนรับคุณ นายสุธีร์ เจริญ

เลขประจำตัวประชาชน 3200000000011

ชื่อ-นามสกุล นายธนวิทย์ สุภาพงษ์ วันเดือนปีเกิด 25/05/2493

ประเภทเงิน 11 - บำนาญสมาชิก กบข. เรืองปกติ

สังกัด 90009-9999-90009000000 หน่วยงานย่อยสำหรับทดสอบ

เลขที่รับ 0001 - 55 - 000058

วันที่รับ 17/08/2555

หมวดข้อมูล ค่าลดหย่อน

รหัสค่าลดหย่อน	ค่าลดหย่อน	จำนวนเงิน
<input type="checkbox"/> 01	ลดหย่อนตนเอง	30,000.00
<input type="checkbox"/> 02	ลดหย่อนผู้สมรส	30,000.00
<input type="checkbox"/> 04	บุตรที่ไม่ศึกษา	15,000.00

The Comptroller General's Department

-  เพื่อบันทึกข้อมูล จะปรากฏหน้าจอดังรูป



- เพื่อรับทราบการปรับปรุงข้อมูลเรียบร้อยแล้ว

- คลิกที่ เอกสารแนบ คลิกปุ่ม **แสดงข้อมูล** จะปรากฏหน้าจอดังรูป

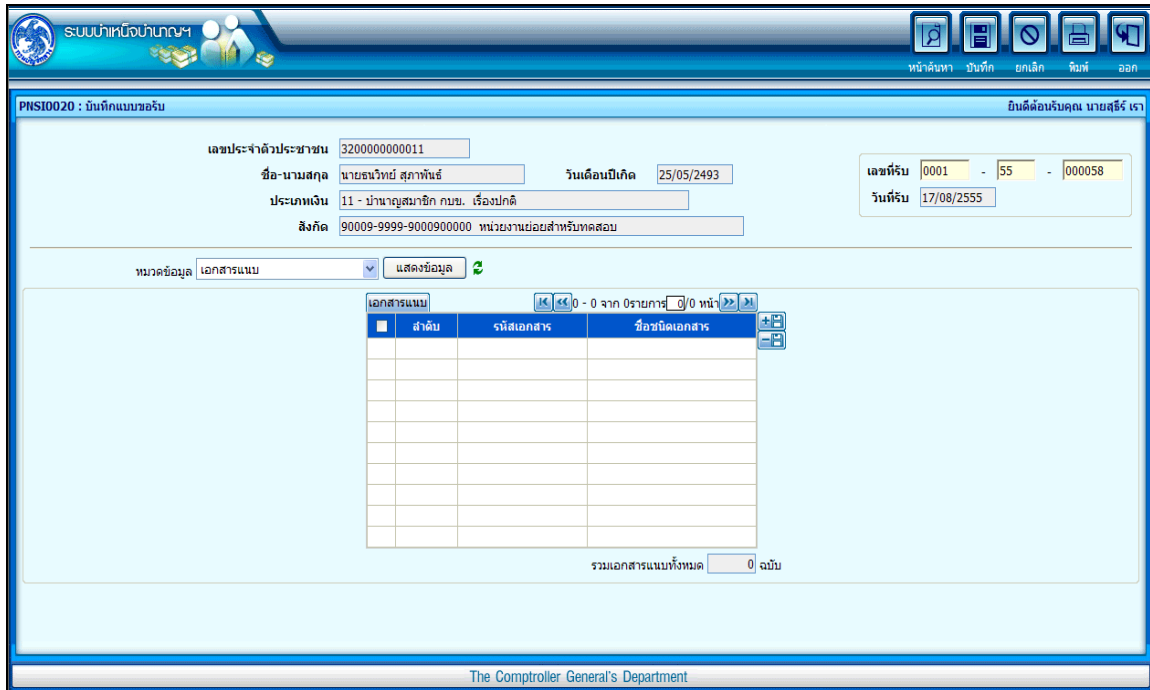

- คลิกปุ่ม **+** เพื่อเพิ่มข้อมูลเอกสารแนบ จะปรากฏหน้าจอดังรูป

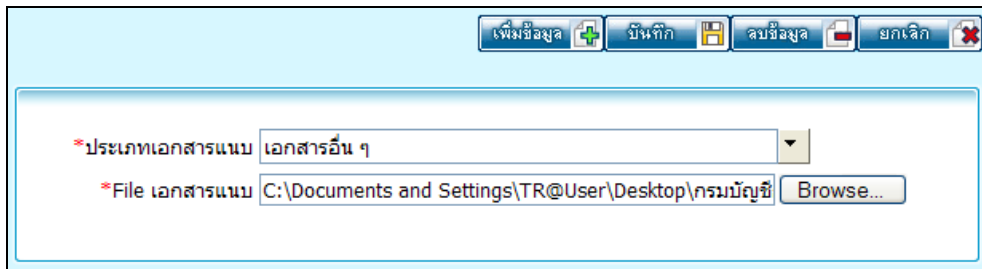

- ผู้ใช้งานป้อนข้อมูลให้ครบถ้วน คลิกปุ่ม **บันทึก** เพื่อบันทึกข้อมูล จะปรากฏหน้าจอ ดังรูป

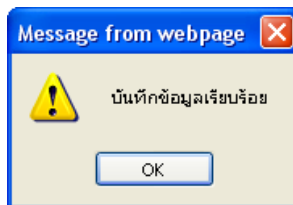

- คลิกปุ่ม **OK** เพื่อรับทราบการบันทึกข้อมูลเรียบร้อยแล้ว จะปรากฏหน้าจอ ดังรูป

The screenshot shows the 'PNSIO020 : บันทึกแบบขอรับ' (Record Request Form) interface. The form contains the following fields:

- เลขประจำตัวประชาชน: 3200000000011
- ชื่อ-นามสกุล: นายธนวิทย์ สุภาพันธ์
- วันเดือนปีเกิด: 25/05/2493
- เลขที่รับ: 0001 - 55 - 000058
- ประเภทเงิน: 11 - บำนาญสมาชิก กบข. เรื่องปกติ
- วันที่รับ: 17/08/2555
- สังกัด: 90009-9999-9000900000 หน่วยงานย่อยสำหรับทดสอบ

Below the form is a table for recording pension amounts:

เอกสารแนบ	ลำดับ	รหัสเอกสาร	ชื่อชนิดเอกสาร
<input type="checkbox"/>	1	99	เอกสารอื่น ๆ
รวมเอกสารแนบทั้งหมด 1 ฉบับ			

- คลิกปุ่ม  เพื่อบันทึกข้อมูล จะปรากฏหน้าจอดังรูป

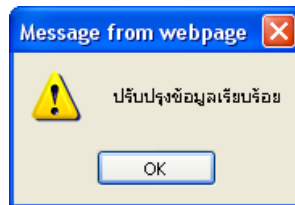

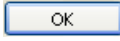
- คลิกปุ่ม  เพื่อรับทราบการปรับปรุงข้อมูลเรียบร้อยแล้ว

- คลิกที่ **คำนวณเงิน** คลิกปุ่ม **แสดงข้อมูล** จะปรากฏหน้าจอดังรูป

- คลิกปุ่ม **คำนวณเงิน** ระบบจะคำนวณเงินให้โดยอัตโนมัติ

- คลิกปุ่ม **บันทึก** เพื่อบันทึกข้อมูล จะปรากฏหน้าจอดังรูป

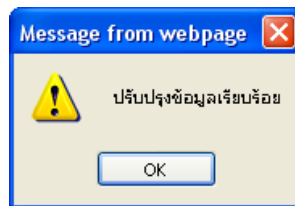

- คลิกปุ่ม **OK** เพื่อรับทราบการปรับปรุงข้อมูลเรียบร้อยแล้ว

3. ผู้ใช้งานป้อนข้อมูลทุกหมวดข้อมูลเรียบร้อยแล้ว เลือกหมวดข้อมูล ประวัติ คลิกเลือก สถานะ

แบบขอรับ **เรียบร้อย**

4. คลิกปุ่ม  จะปรากฏหน้าจอดังรูป

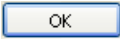

- คลิกปุ่ม  เพื่อรับทราบการปรับปรุงข้อมูลเรียบร้อยแล้ว

การออกจากระบบ

- คลิกปุ่ม  เพื่อออกจากระบบ